

Omni Deluxe

ALL-IN-ONE-CARRIER

עלון אזהרות והוראות שימוש

3. כיצד לחבר את חגורת המותניים של המנשא.

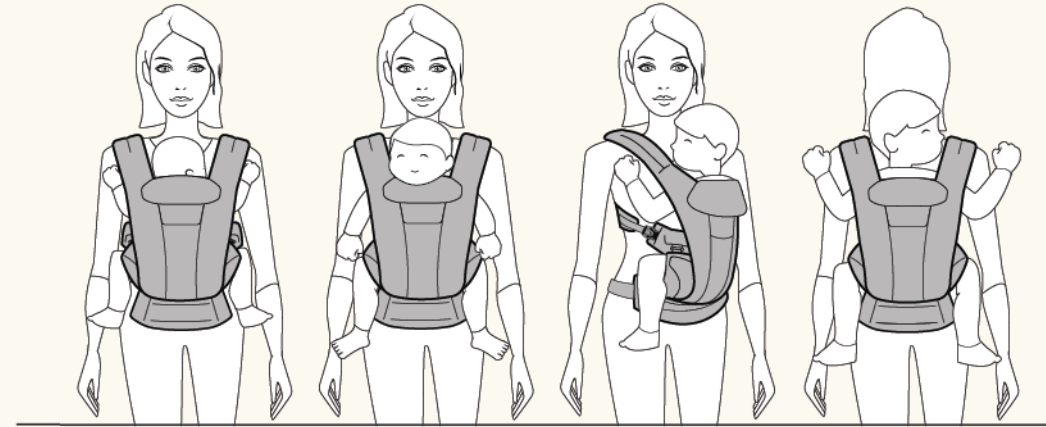
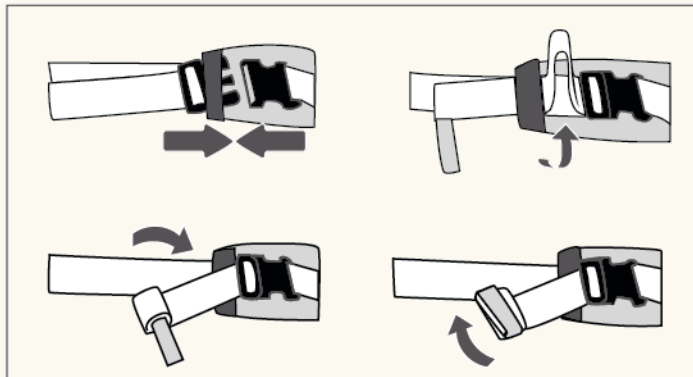

1. יש לפעול על פי שלבים פשוטים אלה כדי להתחיל.
 - i. יש לכוון את מושב Omni Deluxe לגובה התינוק באמצעות לשוניות הצמדן.
 - ii. יש למקם את תמיכת הראש והצוואר לפי גיל התינוק ולפי סוג הפעילות.
 - iii. יש לכוון את המושב בנשיאה כלפי פנים או כלפי חוץ באמצעות מסילות ההתאמה.
 - iv. יש לשחרר את שתי רצועות הכתף.
 - v. יש לדחוף וללחוץ על אבזם רצועת הכתף לפתיחה בעת הצורך.
2. פעולות והמלצות למיקום התינוק
 - i. התינוק צריך להיות קרוב במרחק נשיקה, במיקום גבוה על הגוף שלכם.
 - ii. מושב עמוק המאפשר מנח ברכיים גבוה.
 - iii. מאפשר תנוחה רכה ומעוגלת של עמוד השדרה.
 - iv. הראש נתמך בגובה האוזן התיכונה עבור תינוקות בגיל 0-4 חודשים ועד שהתינוק יכול לשלוט בראש ובצוואר בצורה יציבה.
 - v. יש לשמור על נתיב אוויר פתוח ופנים גלויות בכל עת.

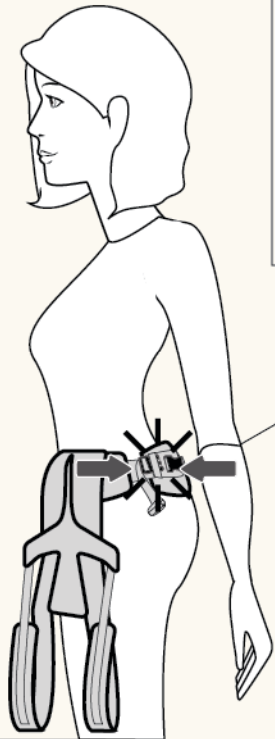

8. נשיאה על המותניים
(6 חודשים לערך)
משקל מינימלי 7.7 ק"ג
משקל מקסימלי 20.4 ק"ג

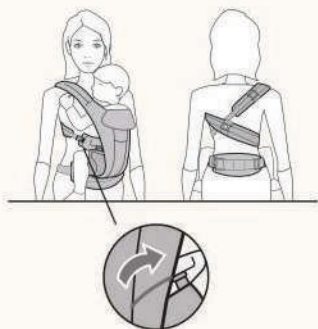

i.9. נשיאה על הגב
(6 חודשים לערך)
משקל מינימלי 7.7 ק"ג
משקל מקסימלי 20.4 ק"ג

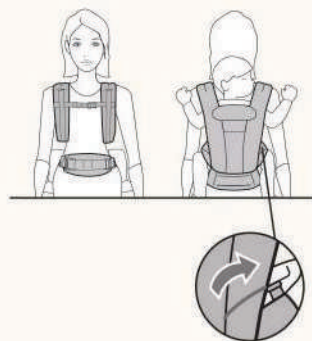

ii.9. הסרת המנשא בנשיאת גב
(6 חודשים לערך)
משקל מינימלי 7.7 ק"ג
משקל מקסימלי 20.4 ק"ג



10. שיטת קשירה מעל הראש

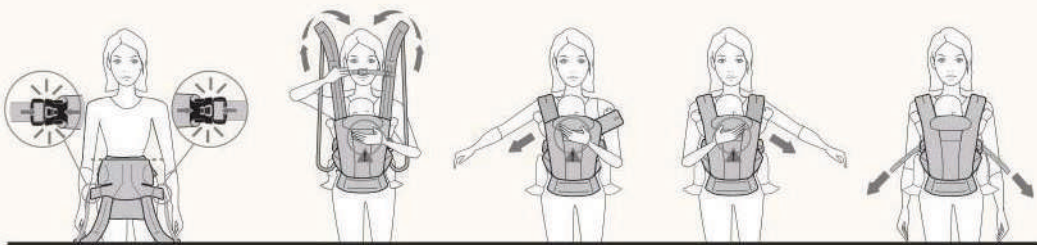

4. נשיאה קדמית כאשר פני התינוק פונות כלפי פנים עם רצועות מוצלבות בצורת X משקל מינימלי 3.2 ק"ג וגובה מינימלי 58 ס"מ. משקל מקסימלי 20.4 ק"ג.

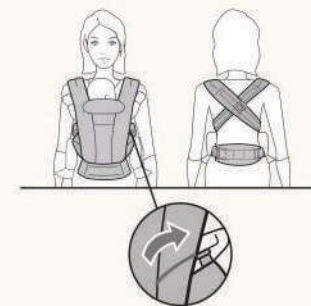

5. נשיאה קדמית כאשר פני התינוק פונות כלפי פנים עם רצועות מקבילות בצורת H משקל מינימלי 3.2 ק"ג וגובה מינימלי 58 ס"מ. משקל מקסימלי 20.4 ק"ג.

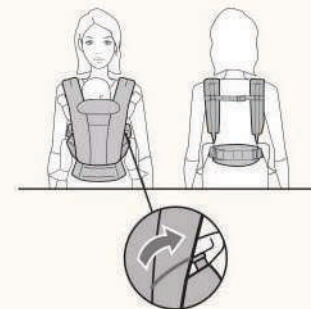

6. נשיאה קדמית כאשר פני התינוק פונות כלפי חוץ עם רצועות מוצלבות בצורת X (5 חודשים לערך) משקל מינימלי 6.4 ק"ג משקל מקסימלי 13.6 ק"ג

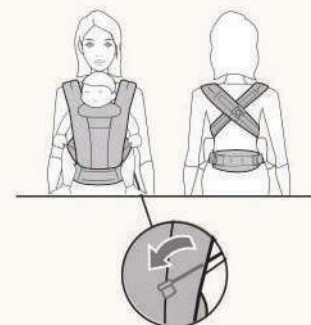

7. נשיאה קדמית כאשר פני התינוק פונות כלפי חוץ עם רצועות מקבילות בצורת H (5 חודשים לערך) משקל מינימלי 6.4 ק"ג משקל מקסימלי 13.6 ק"ג

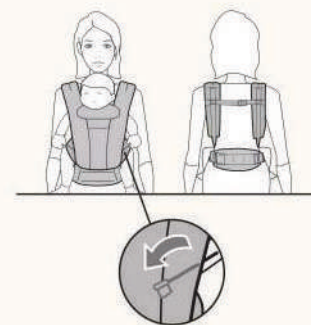

גיל ושלב - הנחיות כלליות

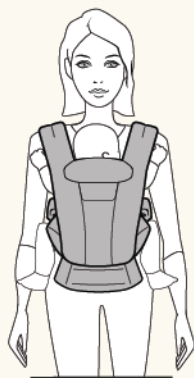
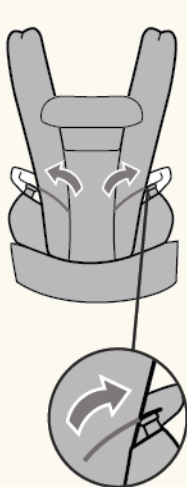

משקל מינימלי 3.2 ק"ג
וגובה מינימלי 58 ס"מ
משקל מקסימלי 20.4 ק"ג



(6 חודשים לערך)
משקל מינימלי 7.7 ק"ג
משקל מקסימלי 20.4 ק"ג



(6 חודשים לערך)
משקל מינימלי 7.7 ק"ג
משקל מקסימלי 20.4 ק"ג



(5 חודשים לערך)
משקל מינימלי 6.4 ק"ג
משקל מקסימלי 13.6 ק"ג

10. תמיכה לראש ולצוואר
11. סימונים לכוונון הרצועה
12. אבזם רצועת כתף
13. מסילות התאמה לכוונון המושב (כאשר פני התינוק פונות כלפי פנים או כלפי חוץ)
14. מחזיר אור (בדגמי רשת בלבד)
15. לשוניות צמדן לכוונון המושב לפי גודל התינוק
16. פאוץ' הניתן להסרה

חלקי המנשא לתינוק

1. חיבור ברדס/כובע
2. ברדס/כובע
3. כפתורי תמיכה לראש ולצוואר
4. כיס
5. אבזם חגורת המותניים
6. גומיית בטיחות
7. חגורת מותניים לתמיכה מותנית
8. אבזם רצועת חזה
9. רצועת כתף הניתנת להצלבה

Omni Deluxe

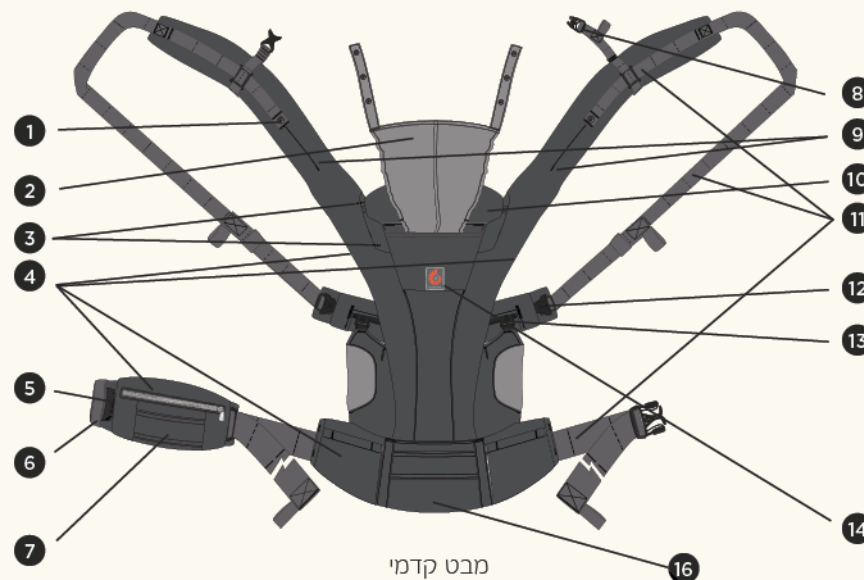

מבט קדמי



מבט קדמי

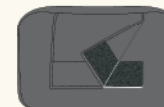

מבט אחורי

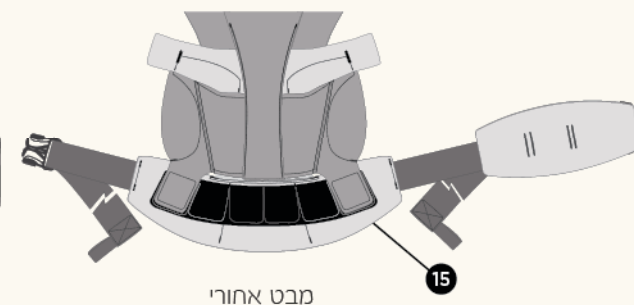

מבט אחורי

15

חשוב לדעת! יש לקרוא בעיון ולשמור לשימוש עתידי

⚠ אזהרה: סכנת נפילה וחנק

סכנת נפילה - תינוקות עלולים ליפול דרך פתח רגליים רחב מדי או מחוץ למנשא.

- התאימו את פתחי הרגליים כך שיחבקו את רגלי התינוק.
 - לפני כל שימוש, ודאו כי כל האבזמים מאובטחים.
 - היזהרו במיוחד בעת הישענות או הליכה.
 - אין להתכופף מהמותניים, אלא רק מהבריכים.
 - יש להשתמש במנשא זה עבור ילדים במשקל 3.2 ק"ג עד 20.4 ק"ג בלבד.
- סכנת חנק תינוקות מתחת לגיל 4 חודשים עלולים להיחנק במנשא זה, אם פניהם מוצמדות בחוזקה לגופכם.**
- אין להדק את התינוק לגופכם חזק מדי.
 - השאירו מקום לתנועות הראש.
 - ודאו תמיד כי פני התינוק אינן חסומות.
 - אין לאפשר לתינוק לישון במנשא כשפניו פונות כלפי חוץ.
 - לאחר הנקה בתוך המנשא, יש לוודא כי התינוק ממוקם בחזרה כך שפניו יפנו הרחק מגופך.

אזהרות:

- גוף התינוק צריך לפנות אליכם עד שיוכל להחזיק את ראשו זקוף.
- יש להשתמש בתנוחת הנשיאה כלפי חוץ רק כאשר התינוק מפגין שליטה חזקה ועקבית בראש ובצוואר.
- למניעת סכנות נפילה, ודאו כי ילדכם ממוקם במנשא באופן בטיחותי.
- יש לפקח על הילד בכל עת ולוודא כי פיו ואפו אינם חסומים.
- עבור תינוקות שנולדו מוקדם, במשקל נמוך, או כאלה עם בעיות בריאותיות, יש להתייעץ עם מומחה רפואי לפני השימוש במוצר זה.
- ודאו כי סנטרו של הילד לא מונח על חזהו, מאחר שנשימתו עשויה להיות מוגבלת, מה שעלול להוביל לחנק.
- שיווי משקלך עלול להיות מושפע לרעה בעקבות תנועותיך ותנועות ילדך.
- היזהר בזמן התכופפות או הישענות קדימה או לצדדים.
- מנשא זה אינו מתאים לשימוש בזמן פעילויות ספורטיביות כגון: ריצה, רכיבה על אופניים, שחייה וסקי.
- הרחק את המנשא מילדים כאשר הוא אינו בשימוש.

אמצעי זהירות לשימוש במנשא ergobaby:

יש לקרוא את ההוראות בקפידה לפני הרכבה ושימוש במנשא. אין להשתמש במנשא לפני שהלובש מבין את הוראות הבטיחות ומרגיש בטוח ובנוח עם השימוש במנשא. אין להשאיר את התינוק ללא השגחה בתוך מנשא **ergobaby** או בסביבתו. הרחיקו את המנשא מילדים כאשר הוא אינו בשימוש. לתינוקות קטנים יותר, או למבוגרים עם מרכז גוף ארוך, הדקו את רצועת המותניים גבוה על הגוף, כך שראש התינוק יוצב במרחק נשיקה מפני הנושא. תינוקות שנולדו בלידה מוקדמת, פעוטות עם בעיות נשימה ופעוטות מתחת לגיל 4 חודשים נמצאים בסכנת חנק גבוהה יותר. ודאו כי התינוק ממוקם במנשא כראוי, כולל מנח הרגליים. ראש התינוקם צריך להיתמך על ידי כרית התמיכה לראש ולצוואר עד שהתינוק מפגין שליטה חזקה וקבועה בראשו ובצווארו. ודאו כי כל האבזמים, הרצועות, הכפתורים וההתאמות מאובטחים לפני כל שימוש. אין להשתמש במנשא רך במהלך פעילויות כמו בישול או ניקיון, הכוללות מקור חום או חשיפה לכימיקלים. אין להשתמש במנשא רך אם שיווי המשקל או יכולת התנועה שלכם מוגבלים כתוצאה מפעילות, עייפות או מצב רפואי. יש לבדוק בקביעות את מיקום התינוק כדי לוודא שהוא יושב במנשא בצורה תקינה, כך שגופו במרכז, רגליו מפוסקות בתנוחת צפרדע טבעית וראשו זקוף ולא שמוט כלפי מטה או הצידה. שימו לב להשגיח במיוחד כאשר התינוק נישא על הגב. למניעת פגיעה במהלך הלמידה אין להניח את התינוק במנשא כראוי, עשו זאת מעל מיטה או משטח מרופד, בסיוע מבוגר נוסף.

במידת האפשר, לבשו והסירו את המנשא בקרבה למשטח בטוח לבלימת התינוק ובמקום בטוח. יש לשמור בכל עת על מרווח ברוחב שתי אצבעות לפחות מול סנטר התינוק במצב נשיאה כלפי חוץ. יש לבדוק בקביעות את הזרועות, הרגליים וכפות הרגליים במנשא ולוודא כי אין הגבלה בתנועה. היו מודעים כי ככל שהתינוק נעשה פעיל יותר, הסיכון לנפילה מהמנשא גדל. הוציאו את התינוק מהמנשא לפני החלפת תנוחת המנשא. בחנו את המנשא בקביעות כדי לאתר סימני שחיקה ונזק. חפשו תפרים פרוצים, רצועות או בדים קרועים ואבזמים פגומים לפני כל שימוש. הפסקת השימוש במנשא אם חלקים חסרים או פגומים. יש לשאת תינוק אחד בכל פעם במנשא. לעולם אין להשתמש במנשא הרך במהלך נהיגה או נסיעה ברכב. היזהרו במיוחד בעת שתיית משקה חם, כדי להימנע משפיכת המשקה החם על התינוק במהלך השימוש במנשא. לעולם אין לשחרר את רצועת המותניים כאשר התינוק בתוך המנשא. הדקו תמיד את האבזמים כהלכה כאשר המנשא אינו בשימוש. בחרו את החומרים המתאימים לבגדי הילד. בדקו את טמפרטורת הגוף של הילד באמצעות נגיעה בגופו. מנשא זה מיועד לשימוש רק על ידי מבוגרים בבריאות תקינה. אם לובש/ת המנשא מפתח/ת בעיות בכתפיים, גב או צוואר, יש להפסיק את השימוש ולהתייעץ עם איש מקצוע מוסמך מתחום הבריאות. ההתייחסות לגילאים על פי מספר חודשים הינה כללית, מאחר שהתפתחותו של כל תינוק משתנה. אנא בדקו שתינוקכם מתאים לדרישות השימוש במוצר. צרו קשר עם נציג שירות הלקוחות של **ergobaby** לסיוע נוסף במידת הצורך.

לסרטון ההדרכה ולעצות נוספות, אנא בקרו ב- cpb.co.il.

תניית פטור: ergobaby משתמשת בחומרי הצביעה האיכותיים והבטיחותיים ביותר הקיימים כדי לוודא שהמוצר ישמור על צבעו ללא כימיקלים מזיקים. תמיד קיימת אפשרות שהצבעים ידהו עם השטיפה. **ergobaby** אינה אחראית על צבעים שדהו עקב שטיפתם.



אנא עיינו באתר cpb.co.il למידע אודות האחריות שלנו ארגובייבי נושאת באחריות למוצריה בגין פגמים בחומר ובעבודה. יש לספק הוכחת רכישה ויש להחזיר את המוצר במסגרת האחריות. במקרה שברצונכם לממש את תביעת האחריות, אנא צרו קשר עם שירות הלקוחות של **ergobaby** ישראל.

יבואן: כמפייל בע"מ | ח.פ: 520040080 | טל: 09-8633633 | כתובת: רחוב גיבורי ישראל 44, נתניה | שירות לקוחות: 1-800-500-000 | ergobaby@gav.co.il

כיסוי האחריות אינו תקף עבור נזק שנגרם כתוצאה משימוש לקוי או כל שימוש במנשא שאינו עומד בהתאם להנחיות המפורטות במדריך זה. כיסוי האחריות אינו תקף לכל מנשא שעבר שינוי מהמבנה המקורי שלו בכל דרך שהיא. ייתכן שקיימות זכויות אחריות שונות או נוספות בתחום השיפוט של רוכש המוצר. במקרה שקיימות זכויות אחריות שונות או נוספות תחת החוקים החלים בתחום השיפוט של רוכש המוצר, אחריות זאת תחול ותתווסף לזכויות האחריות.

הנחיות ניקיון עבור מנשא Omni Deluxe מבד רשת/כותנה:

יש להשתמש בדטרגנט עדין לכביסה. יש לסגור את הסקוץ' לפני הכביסה. יש לכבס ביד עד 30 מעלות, ללא חומרי הלבנה או בישום, ללא ייבוש סחיטה וגיהוץ.

